

**Продолжительность:** 8 академических часов в течение одного дня с 10:00 до 16:45 с перерывом на обед с 13.00 до 13.45.

**ЗАДАНИЕ**  
**ЗАКЛЮЧИТЕЛЬНОГО ЭТАПА**  
**ОЛИМПИАДЫ ПО ПРЕДМЕТНОМУ ДИЗАЙНУ**  
**по профилю «Промышленный дизайн»**

**Промышленный объект**

**Какой именно промышленный объект выбран для конкурсного задания,**  
**Участник узнает только в день проведения Олимпиады**

**Конкурсное задание:**

создание уравновешенного композиционного решения, имеющего образную ассоциацию с промышленным объектом на основе условно объёмного изображения, стилизации, используя простые геометрические фигуры и их производные. Создание связки пластического объема созданного из геометрических тел и тел вращения должна иметь степень условности, отличающуюся от реального предмета в сторону упрощения.

**Состав задания:**

создать законченную композицию с условным изображением предложенного промышленного объекта. Композиционное решение должно включать в себя ассоциативно-узнаваемый художественный образ заданного объекта, изображенного с использованием условных разновеликих объектов на основе простейших абстрактных геометрических фигур с возможностью вариативности ракурса. Изображение объекта должно носить черты стилизации геометризации и упрощения. Использовать в качестве выразительных приёмов линию, штриховку, заливку. Задание выполняется в границах квадрата (320x320 мм) или круга (радиусом 170x170), не выходя своими габаритными размерами за эти пределы. Изображение в поле квадрата (круга) выполняется без вычерченной рамки. Во врезке допустимо использование не более 3-х одинаковых фигур.

**Техника исполнения:**

Композиция должна быть выполнена с использованием черно-белой гаммы с добавлением одного ахроматического (серого) цвета (можно использовать палитру серых оттенков от светлого до тёмного).

- Изображение сопровождается надписью “КОМПОЗИЦИЯ”;
- Расстояние от края листа до элементов композиции должно быть не менее 50 мм;
- Расположение листа бумаги вертикальное.

Задание выполняется в монохромном изображении: допускаются черный, белый и до трех серых цветов от тёмного до светлого. Чёрный цвет достигается заливкой тушью, краской или маркером, серый - с помощью смешивания колера краской или использования маркера нужного оттенка. Так же допустимо использование различных штриховок с одинаковыми или равномерно возрастающими или равномерно убывающими интервалами или художественное фактурирование.

**Материалы:** бумага, водорастворимые краски (гуашь, темпера чёрная и белая, акрил), тушь, маркеры, монтажная пленка, чертёжные инструменты, кисти, валики и другие.

Пример конкурсной работы заключительного этапа Олимпиады по Предметному дизайну

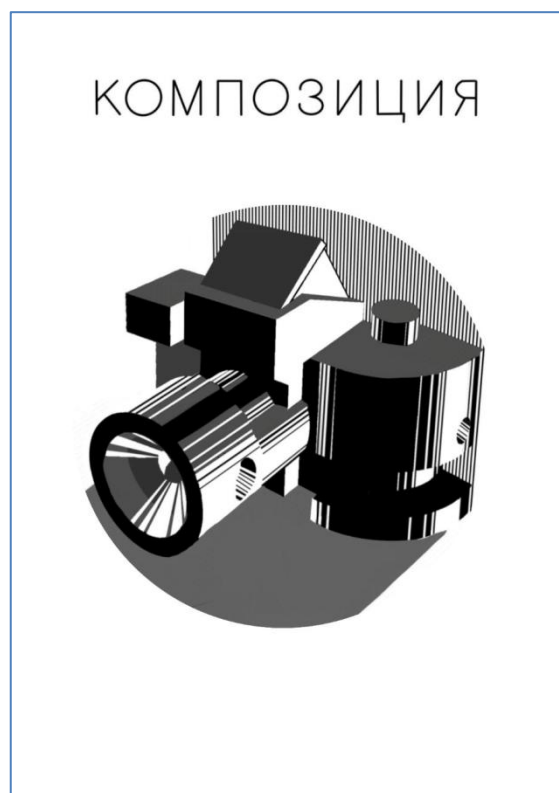

Необходимо учесть

- гармоничные и конструктивные связи между элементами;
- создание условно-пространственного изображения, с учётом масштаба элементов и закономерности их композиционных ритмов;
- качество моделировки плоскости и декоративную разработку элементов.

**Участник Олимпиады должен:**

- проявить навыки владения измерительными и чертежными инструментами и художественными материалами (маркеры, линеры и т.п.);
- компоновать изображение на формате А2;
- найти оригинальный подход к компоновке элементов композиции;
- показать умение создавать целостную композицию.

# ПРОФЕССИОНАЛЬНЫЕ ТРЕБОВАНИЯ К СОСТЯЗАНИЮ ПО ПРЕДМЕТНОМУ ДИЗАЙНУ

**Цель задания** — выявление навыков решения конкретной задачи в соответствии с заданием, выявление уровня объемно-пространственного, художественно-образного, ассоциативного мышления, проверка способностей гармонично организовать связь между элементами композиции и к организации плоскостных и объемных элементов в целостное изображение, выявление навыков знания художественных и графических материалами, а также владение инструментами и знаний основ шрифтовой культуры.

## **Критерии оценки:**

### 1. Общая пропорциональность и гармоничность композиционного условно-объемного пространственного изображения.

Условно-объемные элементы, как простые, так и сложные, должны обладать эффектом условного перспективного сокращения, соединение и сопряжение геометрических деталей должно представлять собой врезку геометрических тел. Допускается как взаимопроникновение деталей между собой, так и сопряжение их в единую форму, передающую образ заданного объекта. Простейшее усечение геометрических форм может создавать более сложный образ условного объекта. В композиции должен присутствовать эффект визуального сокращения в перспективу всего изображения.

### 2. Композиционные требования.

На листе необходимо представить равновесное гармоничное изображение, включающее в себя изображение элементов в заданном поле, заполняющих пространство с учетом знаний средств композиции и закономерности её ритмов. Композиция должна иметь явный образно-ассоциативный характер и композиционную целостность.

### 3. Качество исполнения изображения чертежными, художественными материалами и инструментами, в том числе равномерность линий, поверхностей, сопряжений, букв, качество закрашенных плоскостей и т.п.

Поверхности элементов композиции должны быть равномерно выполнены в соответствии с характеристиками применяемых материалов. Необходимо определить графическое разнообразие изображения, предложить монохромную гамму и по желанию декоративную разработку изображения. Линии должны быть с ровными краями, толщина линий одного вида должна быть одинаковой по всему элементу. Пересечения линий в углах и местах стыковки - чистыми, с ровными кромками и острыми углами, сопряжения — без видимых утолщений и уступов, а также без заметных переломов, тонкие линии — без разрывов, а сами линии — чисто черные, одного тона, без заметной водянистости. Заливка плоскостей форм должна быть ровной, без размытий и без выхода краски за края элемента.

4. Продемонстрировать знания построения шрифтовых знаков в надписи одним из простейших шрифтов (архитектурный, гелvetica или выданный шрифт).

Буквы одного размера должны иметь равную высоту, с одинаковыми элементами, с чистыми сопряжениями и выполнены в едином стиле.